

REV.	EQN. NO.	REVISE. NO.	REVISER	APPD.
版次	EQN. 编号	处数	修订者	核准
R1	DRAWING			
R2	ECN19-0011	2	胡聪	

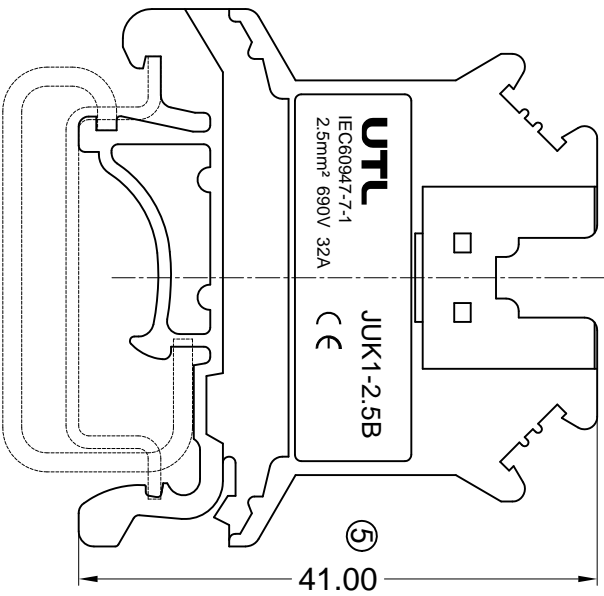

技术要求:

1. 外观应无明显缺陷, 如: 熔接痕、缩孔、颜色不一致等.
2. 螺钉应能自由上紧和松开, 不能有卡死现象.
3. 拧动螺钉, 压线框应能自由滑动.
4. 承受最大力矩: 0.6N·m
5. 压线范围: IEC: 0.2-4mm² (刚性导线)
0.2-2.5mm² (柔性导线)
6. 额定电压、电流: IEC: 690V, 32A.
工频耐电压: AC2500V, 1分钟无变化.
脉冲耐电压: 4000V (1.2/50 μs), 正负极各5次.
7. 绝缘阻抗: DC500V 500MΩ 以上.
8. 与各种匹配附件应能顺利相互拼接.
9. 使用温度: -40°C~+105°C.
9. 标注 ⊗ 的为重点控制尺寸。

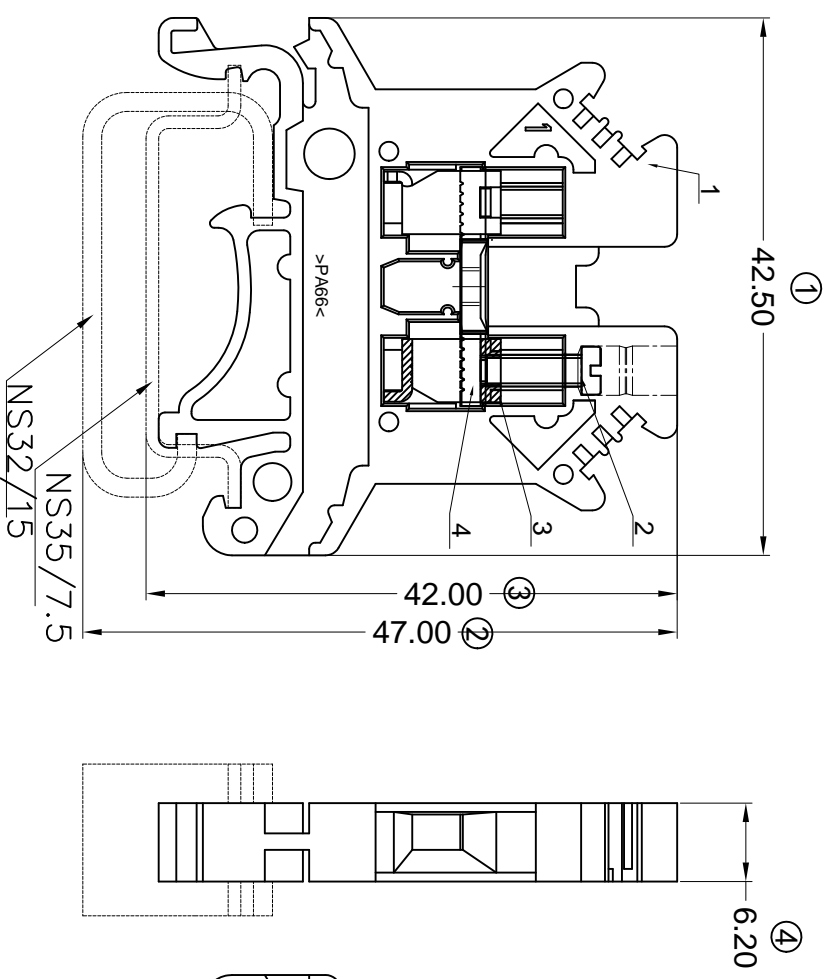

ZHEJIANG UTILITY ELECTRICAL CO., LTD
浙江尤提乐电气有限公司

>120	±0.50			TYPE NO.	型号:	JUK1-2.5B	TITLE:	名称:	装配图
>30~120	±0.30			APPD.	批准:		DWG. NO.:	图号:	DW1793-0
>6~30	±0.20			CHKD.	审核:		SCALE:	比例:	FULL
0~6	±0.10	ANGLE	±1°	DR.	设计:	胡聪	UNIT:	单位:	mm[inch]
MATERIAL		材料:		REV.:	版本:	R2			