

스프링와샤

꿰어져 비틀어진 모양을 한 코일 형상의 와셔로, 진동에 의한 나사의 풀림을 방지한다. 재질과 도금에 따라서 철도금(천연색), 철(흑착), 스텐(SUS304), 황동 제품이 있다.

규격은 M3~M80까지 가능하지만, M27 이상은 주문사양이다.

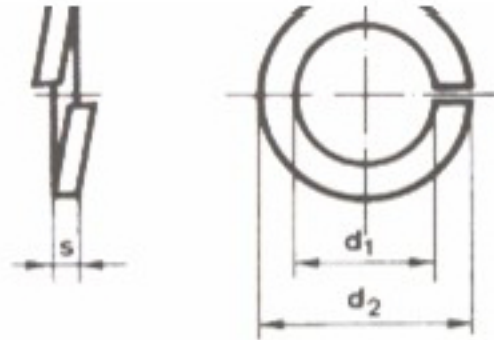

	d1	d2	S
M2	2.1	4.4	0.5
M2.3	2.4	4.9	0.6
M2.5	2.7	5.2	0.6
M2.6	2.7	5.3	0.6
M3	3.1	5.9	0.7
M3.5	3.6	6.6	0.8
M4	4.1	7.6	1
M5	5.1	9.2	1.3
M6	6.1	12.2	1.5
M8	8.2	15.4	2
M10	10.2	18.4	2.5
M12	12.2	21.5	3
M14	14.2	24.5	3.5
M16	16.2	28	4
M18	18.2	31	4.6
M20	20.2	33.8	5.1
M22	22.5	37.7	5.6
M24	24.5	40.3	5.9
M30	30.5	48.2	6

*규격은 제조업체에 따라서 약간의차이가 있을 수 있습니다.